



Fechadura Digital Inteligente

Wi-Fi



Manual do
Usuário
HISLFD10

geonov

Parabéns! Você adquiriu um dispositivo inteligente que torna a sua vida mais segura e confortável!

Leia o manual atentamente para as instruções de instalação.

Precisa de ajuda? Acesse o vídeo de instalação e configuração do produto em nosso site.

Dúvidas? Suporte dedicado pelo chat on-line em nosso site



www.geonav.com.br/hi

Se preferir, contrate um instalador certificado mais próximo de você em:



www.queroautomacao.com.br

A caixa contém

1 Fechadura Digital (painel frontal e painel traseiro); 1 contra testa; 2 placas de ajuste; 1 placa de fixação; 9 parafusos; 2 chaves; 2 cartões de acesso; 1 gabarito; 1 Manual do Usuário.

Especificação Técnica

Fonte de energia	4.5 até 6.V (4 pilhas alcalinas AA)	
Compatibilidade	Android 4.3 ou superior/iOS 7 ou superior	
Tensão do alarme	4.8V \pm 0.2V	
Corrente estática	\leq 60 μ A	
Corrente dinâmica	\leq 200mA	
Temperatura de operação	-10 a 70°C	
Umidade de operação	De 20 a 93% de Umidade Relativa	
Tempo de abertura	\pm 1.5 segundos	
Aplicativo	Sem limitações de senha	
Capacidade de cartões	50	
Largura da porta	De 35 a 50mm	
Quantidade de senhas	Senhas enviadas pelo aplicativo	Ilimitado
	Senhas personalizadas	10

Fechadura multi controles de acesso: senha numérica, remotamente via aplicativo, cartão de proximidade e chave.

Sistema seguro, criptografado e com função “Não Perturbe”. Instalação simples e prática bastando sobrepor a fechadura existente, usa pilha AA e pode ser aberta usando chave em caso de falta de energia.

Não precisa de central de comando ou gateway.
Conecte diretamente à rede Wi-Fi e controle pelo smartphone.

Visão Geral

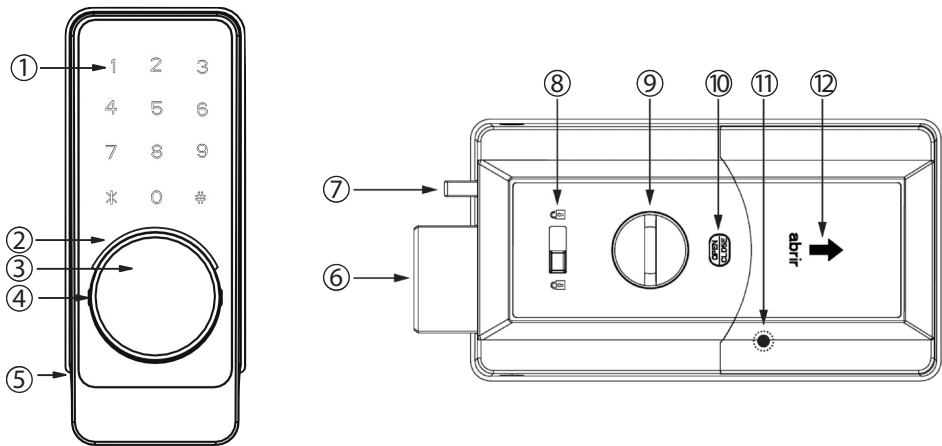

- 1. Teclado sensível ao toque
- 2. Luz indicadora
- 3. Cobertura do cilindro
- 4. Pino de abertura da cobertura do cilindro
- 5. Porta USB (interna)
- 6. Lingueta

- 7. Trava auxiliar
- 8. Interruptor de segurança
- 9. Chave para travar/destravar
- 10. Botão para travar/destravar
- 11. Botão de reinício
- 12. Tapa para pilhas

Dimensões

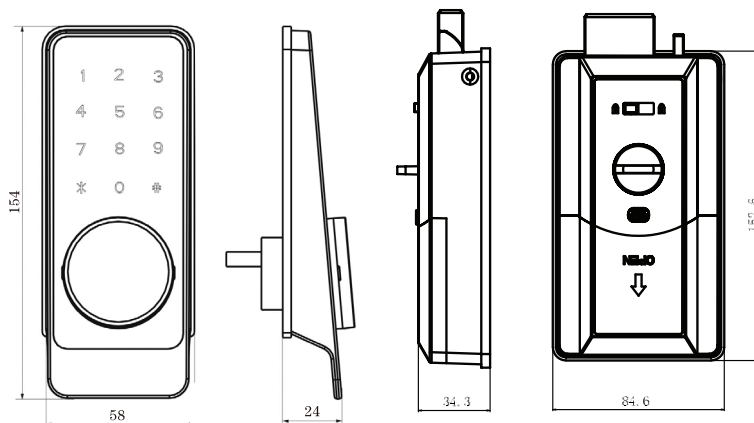

Modo de Usar

Configuração da Rede e Aplicativo HI by Geonav

1 - Baixe o aplicativo da App Store (para dispositivos iOS) ou Google Play (aparelhos Android). Faça uma busca por HI by Geonav ou use o código QR abaixo:



2 - Antes de iniciar a configuração, verifique se sua rede foi criada usando a frequência de 2.4GHz e se ela não está congestionada com muitos dispositivos conectados (indicamos manter menos de 20 aparelhos em uma mesma rede Wi-Fi). Se não souber a configuração da sua rede sem fio, entre em contato com a empresa que fornece sua internet.

3 - Na sua rede sem fio, não use senhas com caracteres especiais como “~!@#%&*()” pois eles interferem no processo de configuração do dispositivo inteligente.

4 - Mantenha o smartphone e o dispositivo Home Intelligence perto do roteador quando fizer a configuração para agilizar o processo. Depois, ele pode ser posicionado em outro local, mas sempre dentro do alcance do roteador. Para saber qual o alcance do seu roteador, leia o manual de instruções ou entre em contato com a empresa que fornece sua internet.

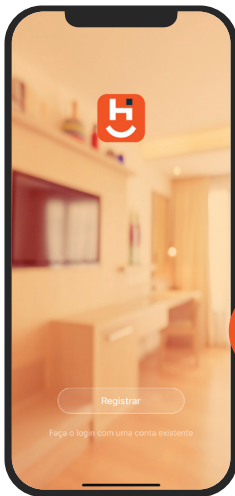

Criando sua conta

1 - Depois de baixar o aplicativo, toque em Registrar e leia a Política de Privacidade. Toque no botão Concordo para continuar.

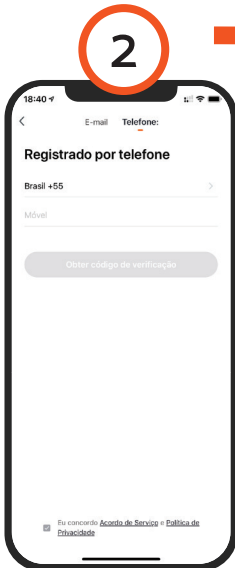

2 - Use um email para criar a sua conta. Verifique se aparece o código do país Brasil (+55).

3 - Será enviado um código de verificação para o email. Digite o código para validar sua conta. Termine a configuração criando uma senha.

4 - Se já tiver uma conta, basta entrar usando seu login e senha.

Instalar a Fechadura

Moldura da Porta: ≥ 152 mm







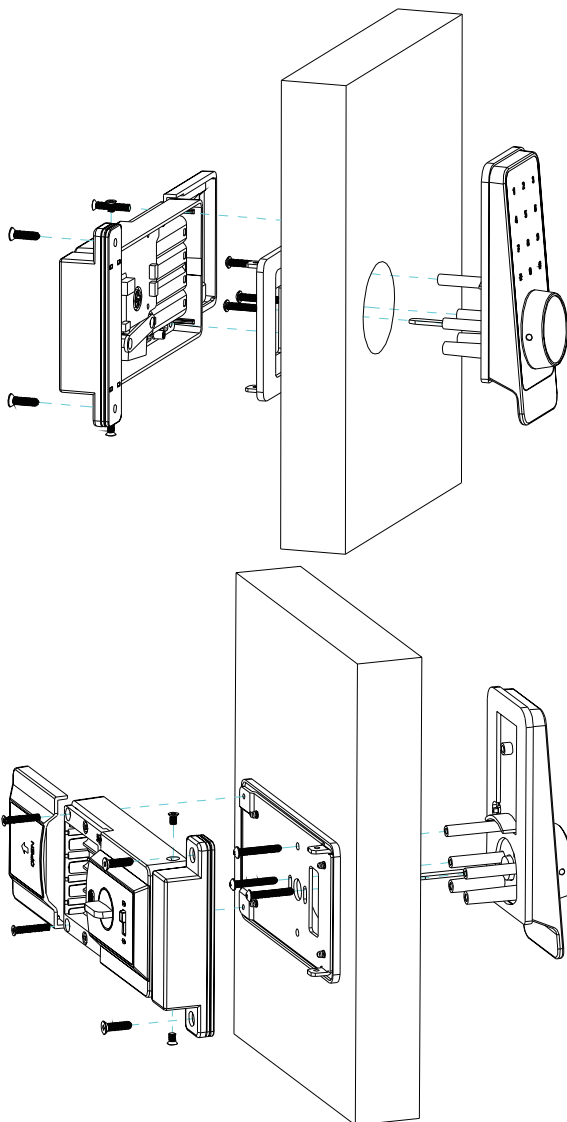

Espessura da porta: de 35 a 45 mm

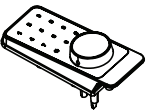
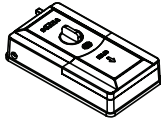
Espessura da porta: ≥ 45 mm precisa de uma haste especial (inclusa)

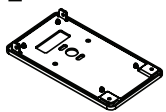
Montagem e Condições para instalação



Montagem e Condições para instalação

A  1pc	B  1pc	C  1pc	D  6pcs	E  1pc
F  2pcs	G  6pcs	H  2pcs	J  2pcs	K  2pcs

1. Faça um furo com 54 mm de diâmetro a uma distância de 57 mm da moldura da porta.

2 a 3. Passe o cabo do painel frontal através da porta e segure-o na posição que será colocado. Verifique se é preciso cortar o pino fino que faz o giro da fechadura. Para cortá-lo, use dois alicates, um universal para apoio e um de corte para o ajuste. Corte apenas nas marcações indicadas no pino fino.

4. Passe o cabo através do buraco da placa de fixação e coloque os três parafusos (G) para prender a placa na porta. São duas opções, um de 63 mm para portas mais grossas e outro de 30 mm para portas tradicionais.

5 a 6. Insira o plugue do painel frontal na tomada no PCB do painel traseiro; mantenha a trava no modo retraído e o pino fino do painel frontal na posição horizontal e deixe-o numa posição para poder girar no sentido horário. **IMPORTANTE:** Se você deixar o pino fino em outra posição, por exemplo, na vertical, a fechadura só funcionará se a chave estiver colocada no miolo.

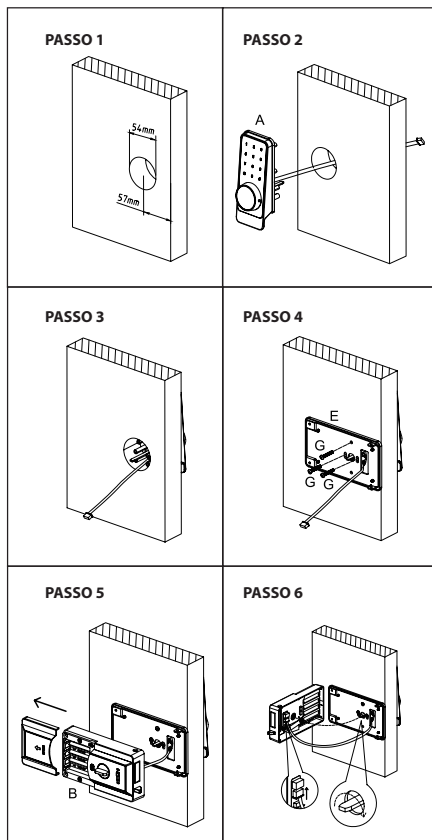

7. Insira o pino fino no buraco da manopla, depois, prenda o painel traseiro na placa de fixação com os dois parafusos grandes (F) e dois curtos (H).

Atenção: os parafusos F também são para o ajuste da tampa das pilhas! Aperte bem os parafusos para que a tampa fique fixa.

8 a 9. Coloque as quatro pilhas alcalinas no local apropriado e feche a tampa do compartimento de pilhas.

10. Coloque a contra testa no batente da porta para verificar se a lingueta corresponde ou não a ela. Se não coincidir, adicione a placa de ajuste sob a contra testa.

11 a 12. Depois de ajustar a posição e altura da contra testa, prenda-a na porta com dois parafusos (I).

13. Use uma ferramenta fina para pressionar os dois pinos na capa do cilindro para remove-la; em seguida, insira a chave mecânica para girar manualmente e verificar se a chave abre (recolhe a lingueta) e fecha (solta a lingueta) de maneira suave. Se estiver tudo ok, a instalação foi concluída.

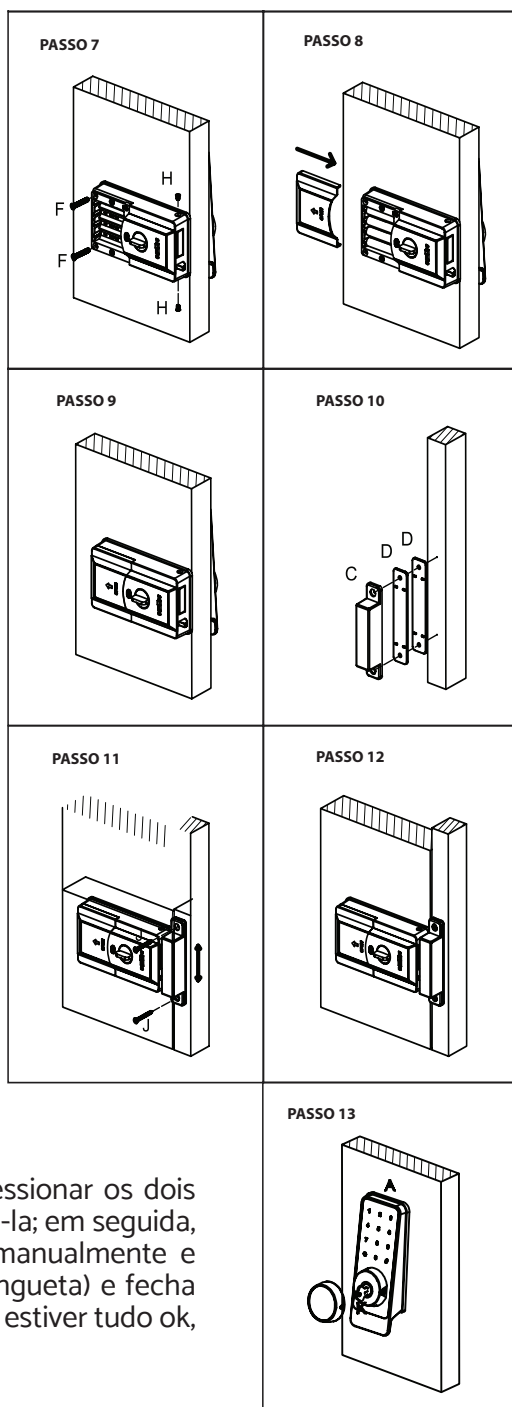

Configuração da Fechadura

Antes de iniciar a configuração da fechadura no aplicativo, é preciso adicionar um administrador manualmente.

Teclas de função

As teclas de função da fechadura são: “*” e “#” no teclado frontal e o botão de restauração de fábrica  que fica no suporte da bateria.

A tecla “*” serve para entrar no menu de gerenciamento e retornar ao menu anterior.

A tecla “#” serve para confirmar as opções no menu, confirmar senhas para entrar e solicitar o acionamento remoto pelo aplicativo.

A tecla  redefine as configurações da fechadura para o modo de fábrica.

Restauração de Fábrica:

Toque na tela para ligar o painel frontal. Com a tela ligada, pressione e segura o . Você ouvirá a frase: **“Aperte e segure por alguns segundos para confirmar chave”** e depois aperte a tecla “#” para confirmar. E finalmente ouvirá a frase: **“Operação bem-sucedida”**.

Processo básico de operação

Antes de começar a usar a fechadura é preciso criar um administrador. O fluxo de inicialização é o seguinte:

1. Ligar a fechadura → 2. Inicialização → 3. Criar Administrador → 4. Menu de Gerenciamento → 5. Adicionar Fechadura no aplicativo Hi By Geonav.

1. Ligar

Coloque 4 pilhas alcalinas AA no painel traseiro. Se for preciso, use a fonte de alimentação de emergência (porta USB que fica na parte de baixo do painel frontal).

2. Inicialização

Toque na tela para ligar o painel frontal. Com a tela ligada, pressione e segura o . Você ouvirá a frase: “Aperte e segure por alguns segundos para confirmar chave” e depois aperte a tecla “#” para confirmar. E finalmente ouvirá a frase: “Operação bem-sucedida”.

3. Criar Administrador

Toque na tela para ligar o painel frontal. Com a tela ligada, pressione a tecla “*”. Você ouvirá a frase “**Entre com administrador**”. Digite 0000 e pressione a tecla “#” para confirmar. Você entrará no menu de gerenciamento para selecionar as opções de cadastramento (senha/cartão), que será o administrador do sistema.

Siga os comandos de voz para finalizar o processo. O administrador pode gerenciar os outros usuários e também abrir e trancar a porta.

ATENÇÃO

Antes de definir o administrador, a porta pode ser aberta com qualquer senha, cartão ou digital.

4. Menu de Gerenciamento

Siga as instruções a seguir para escolher os modos de abertura da fechadura.

Formato: Toque no painel frontal e digite “*”, insira o administrador (senha/cartão/digital) e selecione o menu de gerenciamento que pretende operar.

4.1 Gerenciamento de Senha

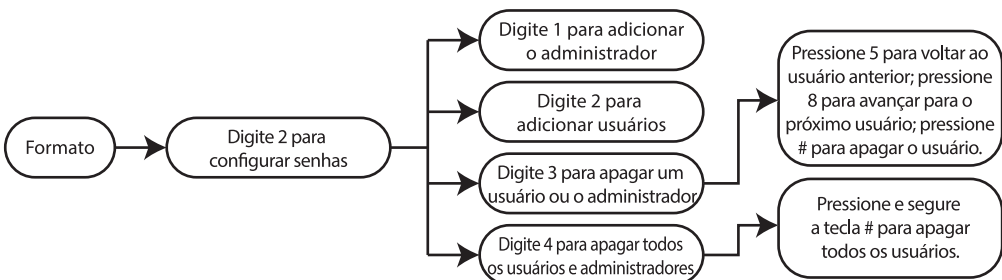

4.2 Gerenciamento de Cartão

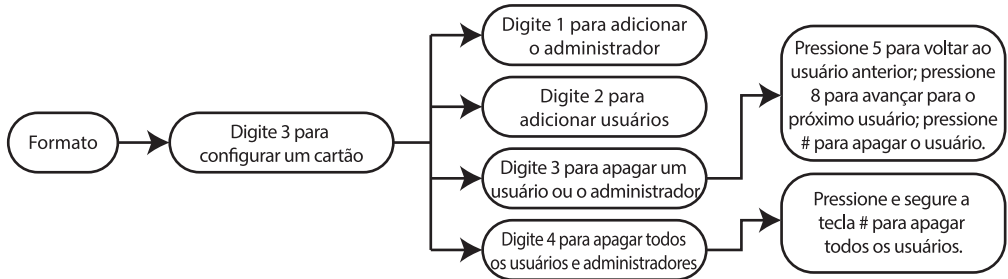

4.3 Gerenciamento do Sistema

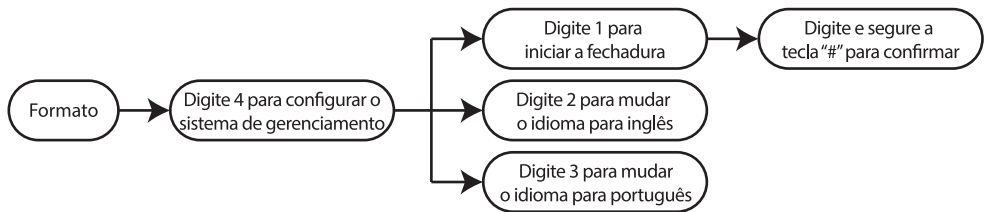

4.4 Gerenciamento no Aplicativo (Wi-Fi)

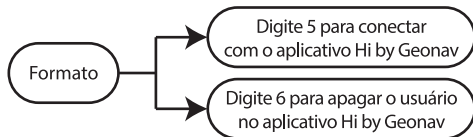

4.5 Gerenciamento de volume da fechadura

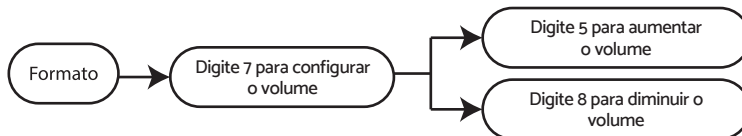

ATENÇÃO

É preciso ter adicionado um administrador antes de apagar outros usuários ou administradores. Para usar a fechadura no modo Wi-Fi é preciso configurá-la no aplicativo Hi by Geonav.

5. Adicionar a Fechadura ao Aplicativo

1 - Faça a instalação e configuração do administrador da fechadura como foi demonstrado neste manual.

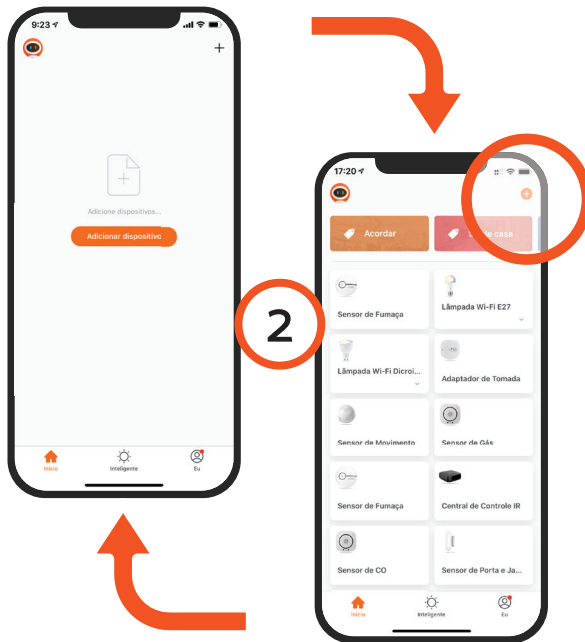

2 - Toque no botão Adicionar Dispositivo no centro da tela para configurar a fechadura no app. Se já tiver um dispositivo Home Intelligence, toque no botão + no canto superior esquerdo.

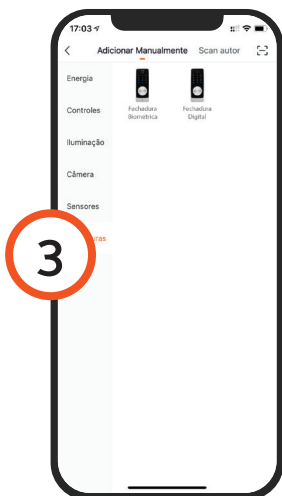

3 - Escolha a aba Fechadura e depois toque em Fechadura Digital para iniciar o processo.

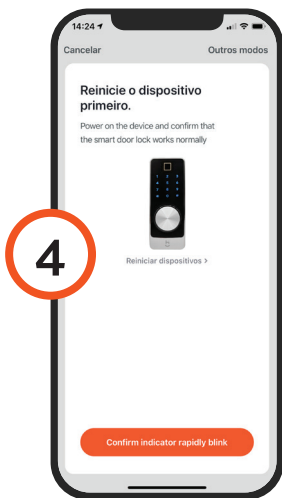

4 - Na tela seguinte, reinicie a fechadura seguindo os passos indicados no aplicativo.

5 - Toque em Continuar e depois coloque o nome e a senha da rede Wi-Fi, que deve ser a mesma do seu smartphone.



6 - Na fechadura, entre no modo de configuração (conforme descrito no início do manual). Entre as opções, escolha a número 5 para que o teclado comece a piscar todos os números rapidamente.



7 No aplicativo, toque em Conectar para iniciar o processo. Serão necessários alguns segundos para que a configuração termine.

8 Para finalizar, dê um nome para o dispositivo e indique o cômodo em que ele foi instalado para ser mais fácil identificá-lo.



Configuração e Uso

1 - Toque no ícone da fechadura para entrar na tela de controle. O desbloqueio remoto é ativado quando uma pessoa tocar no botão “#” no teclado da fechadura ativando-a. Irá aparecer um botão deslizante para abrir a porta: arraste o ícone da chave para a direita (lado verde) para abrir ou arraste para a esquerda (lado vermelho) para recusar o pedido de abrir a porta.

Logo abaixo da interface, você verá as opções de configuração de registros de abertura, gerenciamento de usuários e senha temporária.

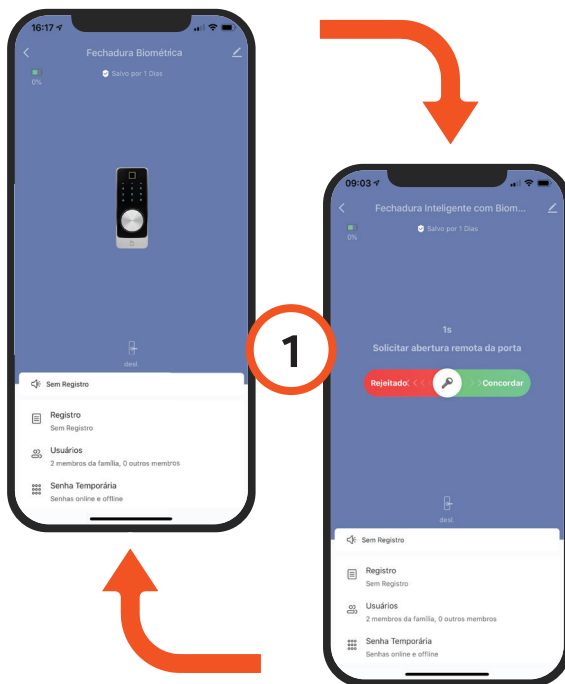

Gerenciamento de Membros

Toque em Usuários para ver uma lista de pessoas que têm acesso à fechadura. Se você já incluiu outros membros da família, eles aparecerão na lista. Abaixo de cada nome, aparecem as opções de abertura (biometria, senhas ou cartão) que foram definidas durante a configuração manual da fechadura.

Para adicionar um modo de abertura, selecione a opção desejada (senha ou cartão). Toque na tela da fechadura para ligar o painel frontal. Com a tela ligada, espere alguns segundos até piscar a tela e estabelecer a conexão do Wi-Fi com a fechadura. Após estabelecer,

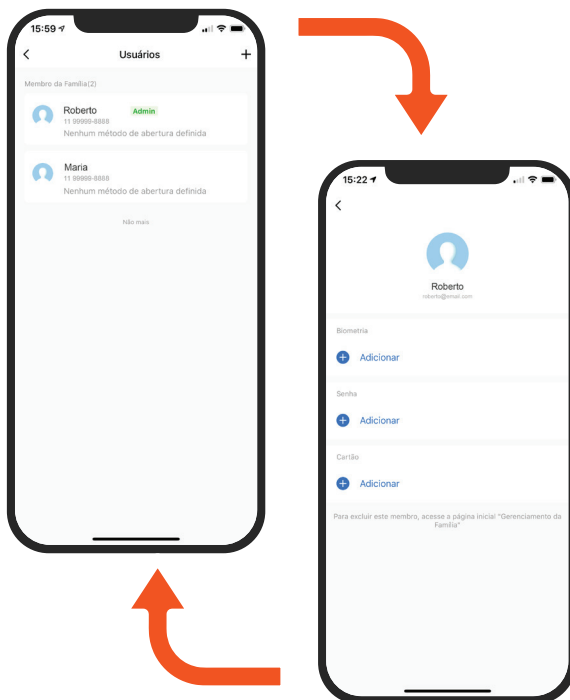

digite o número 5 depois o sinal “#” e complete o processo na fechadura (aproxime o cartão ou digite uma senha). Você tem 30s para fazer isso. Quando terminar, toque no símbolo “#” para confirmar.

Para adicionar um membro que não é da família, toque em Outros Membros, digite o nome e depois defina as opções de entrada.

Remover Usuários

Para remover um usuário comum, toque no nome dele e depois em Apagar. Se for um membro da família, será preciso fazer isso na opção Gestão da Família (Eu > Gestão da Família).

Registro de Entrada

Toque no ícone da função Registro de Entrada. Nessa tela, é possível ver uma lista dos usuários que abriram a porta e qual o modo que foi usado para abrir a porta (cartão/senha/aplicativo/biometria).

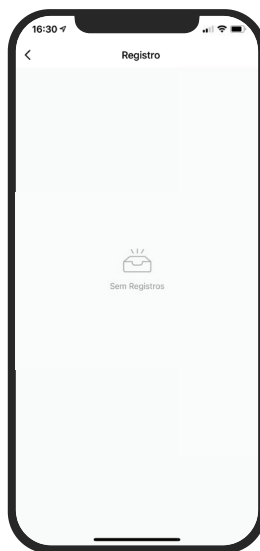

Senha Temporária

As senhas temporárias são usadas para programar um determinado período de funcionamento.

Existem 2 tipos de senhas temporárias:

Senhas Online: Programe um determinado período para dar acesso sem precisar criar um novo usuário.

São senhas que dependem do sinal Wi-Fi com internet para funcionar. A senha criada fica armazenada na nuvem do servidor. Caso tenha intermitência na rede Wi-Fi do local, recomendamos usar as senhas offline.

ATENÇÃO: Toque na tela da fechadura e espere alguns segundos até a tela piscar novamente para digitar a senha.

Senhas Offline: No modo offline é possível determinar um período ou escolher uma programação padrão de 6 horas de duração a partir que a senha foi criada.

As senhas offlines funcionam com ou sem final Wi-Fi. A recomendação que uma vez for criar a senhas offlines, o sinal Wi-Fi com internet esteja boa para sincronizar as senhas até a fechadura.

Importante: A senha programável precisam ser usada uma vez no prazo de até 24 horas após criada ou será inválido.

Notificação por SMS é cobrado uma taxa por envio (Taxa de acordo com a sua operadora).

Apagar senhas

Para apagar uma senha criada, precisa criar um código e digitar na fechadura.

Uma vez executado, a senha está inválida e vai continuar aparecendo no aplicativo até o período que determinou finalizar.

ATENÇÃO: Para maior segurança, a senha gerada não é exibida, apenas o nome, a hora e a data de validade da senha são exibidos.

A senha pode ser copiada e enviada para outras pessoas via WhatsApp ou outro aplicativo de mensagens.

Ajustes

Para personalizar as configurações, toque no ícone Editar que fica no canto superior da tela inicial. Ali é possível alterar o nome da fechadura, compartilhar dispositivos, criar grupos e outras opções.

Para alterar o volume, toque no painel frontal e depois no sinal *. Digite a senha de administrador e depois toque na opção 7, Alterar Volume. No painel, os números 5 e 8 ficarão iluminados. Toque no 5 para aumentar e no 8 para baixar o volume. Toque em # para finalizar. Se quiser voltar ao menu anterior, toque em *, porém, as modificações não serão salvas.

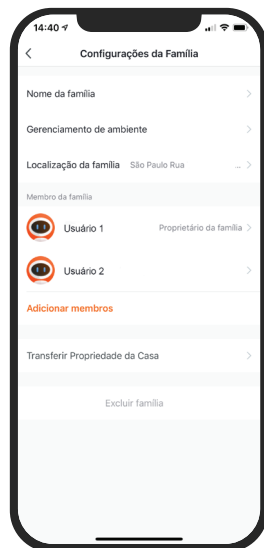
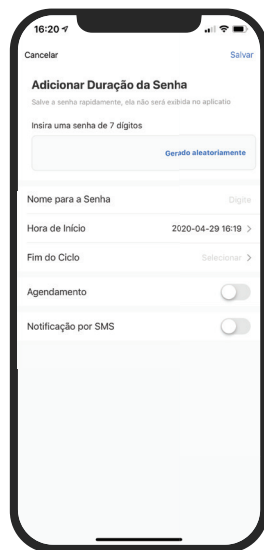

Criando cenas (automação)

Cenas é um conjunto de ações que vão executar em uma determinada condição. Por exemplo: Você pode ligar uma lâmpada inteligente ao abrir a fechadura usando a senha digital, biometria ou até mesmo o cartão RFID.

Para criar uma cena

- 1 - Clique na aba “Inteligente” que fica na parte inferior do aplicativo.
- 2 - Clique no botão + para adicionar uma nova cena.
- 3 - Escolha a condição da cena. Por exemplo: Quando o Status do dispositivo mudar.
- 4 - Escolha a Fechadura.
- 5 - Selecione a função desejado. Por exemplo: Abrir com Senha.
- 6 - Definir que a condição é “Maior que 1”.
- 7 - Aperte em executar dispositivo para escolher a Lâmpada Inteligente.
- 8 - Definir a ação da lâmpada. Por exemplo: Ligar (LIG).

Uma vez Definido a condição + tarefa. Agora você pode mudar o nome da cena e programar uma data/hora que essa cena vai ser acionada.

Importante: Uma vez definido o dia e horário tenha certeza que esteja dentro desse período para que a cena funcione corretamente.

Compartilhar Fechadura

É possível compartilhar uma Fechadura Inteligente com outros membros da família registrados no aplicativo HI by Geonav. Ao mesmo tempo, essa função permite delegar permissões a outros administradores, que podem adicionar/excluir membros, abrir a porta remotamente, criar uma senha dinâmica ou temporária, etc.

Usando a Fechadura

Abrir e Fechar

Para abrir é possível usar impressão digital, senha, aplicativo no smartphone, cartão e chave mecânica.

Com senha, biometria ou cartão

Toque no painel frontal para ativar a fechadura. Digite a senha e confirme apertando o sinal “#”; ou aproxime o cartão já configurado; ou posicione o dedo sobre o leitor biométrico. Uma luz verde indicará que a porta foi aberta.

Pelo aplicativo

Toque no painel frontal para ativar a fechadura. Digite o símbolo “#” e depois abra a porta usando o aplicativo HI by Geonav.

Para trancar

Feche a porta normalmente, o trinco é pressionado e ativa automaticamente a lingueta da trava.

Função Não Perturbe

Trave a fechadura internamente posicionando o interruptor na posição Travado (cadeado fechado). Neste modo, cartões, senhas e aplicativo não conseguem abrir a porta pelo lado de fora.

Em caso de emergência

Se as pilhas acabarem, é possível usar um cabo USB conectado a um carregador de tomada ou portátil para destravar a porta em uma emergência (a porta USB fica localizada embaixo do painel frontal).

Chave

A fechadura vem com duas chaves tradicionais para serem usadas em caso de emergência ou quando a fechadura estiver com algum problema de funcionamento. Use uma ferramenta de ponta fina para tirar a capa do cilindro, coloque as chaves e gire para destrancar a porta.

Luzes Indicativas

Vermelha: erro na senha ou cartão e também porta travada por dentro (modo Não Perturbe); / **Verde:** porta destrancada.

Importante

- 1) Depois de 5 tentativas erradas de abrir a porta (seja por digital/senha/cartão), a fechadura fica bloqueada por 3 minutos.
- 2) Para evitar a exposição da sua senha na frente de outras pessoas, qualquer número pode ser adicionado antes ou depois da senha correta (XXXsenhaXXX). O máximo de números que pode ser usado nessa configuração é de 24 dígitos;

- 3) Qualquer operação (abrir ou fechar a porta) deve ser realizada em até 6 segundos (a configuração deve ser realizada em 10 segundos), caso contrário, o sistema desligará automaticamente;
- 4) Quando a tensão da bateria é inferior a 4,8V, a trava dispara um alarme quando você abre a porta. Depois do primeiro aviso, a fechadura pode funcionar por até 200 vezes, mas é importante substituir as pilhas por novas o mais rápido possível;
- 5) Mantenha as chaves mecânicas em segurança para uso em casos de emergência.

Atenção

- 1 - Os produtos Home Intelligence só funcionam na frequência de 2.4GHz.
- 2 - O número de caracteres na rede Wi-Fi e senha do roteador não pode ultrapassar 24 dígitos.
- 3 - Para reiniciar e apagar os registros de uso, remova o dispositivo no aplicativo e depois repita o processo de configuração.

Perguntas Frequentes

Problema: A fechadura não conecta.

Solução: Verifique a qualidade da rede Wi-Fi; deixe o aparelho mais perto do roteador; reinicie o dispositivo e adicione novamente

Problema: A fechadura continua na lista de dispositivos depois de reiniciado.

Solução: Reiniciar o dispositivo apenas apaga as configurações de rede, mas não altera o perfil no aplicativo. Remova-o diretamente no aplicativo.

Problema: Trocar a rede Wi-Fi.

Solução: Primeiro, remova o dispositivo do aplicativo e reinicie a fechadura. Em seguida, faça todo o processo de configuração novamente.

Problema: Não recebo notificações no smartphone.

Solução: Confirme se o aplicativo está rodando e que a função de notificações está ativada; verifique também se as notificações de sistema estão ativadas no seu smartphone.

Manutenção

Não limpe a superfície da fechadura com produtos químicos corrosivos para evitar danos ou afetar o tempo de vida útil do sistema;

Recomendamos instalar a fechadura depois que finalizar a decoração do local para evitar danos à superfície;

Lubrifique as partes móveis da fechadura, isso a deixará sempre funcionando de

maneira suave e aumenta o tempo de vida útil. Sugerimos verificar a fechadura uma vez por ano para garantir que tudo está funcionando bem.

Para evitar qualquer problema ocasionado por falta de bateria (como travamento forçado), sugerimos trocar as pilhas assim que ouvir o alarme de baixa tensão.









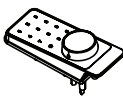

No caso do cilindro não funcionar corretamente, sugerimos usar pó de grafite (pode ser de lápis) como lubrificante;

Se for viajar por um longo período ou não usar a fechadura por muito tempo, leve consigo as chaves para abrir a porta e remova as pilhas para garantir o tempo de uso da fechadura.

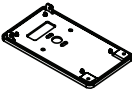
A caixa contém

No.	Nome	Quantidade
A	Painel Frontal	1
B	Painel Traseiro	1
C	contra testa	1
D	Placa de ajuste	6
E	Placa de fixação	1
FGHJ	Parafusos (pacote A)	9
K	Chaves	2
	Cartão	2
	Modelo	1
	Manual do Usuário	1

Passo a passo

A  1pc	B  1pc	C  1pc	D  6pcs	E  1pc
F  2pcs	G  3pcs	H  2pcs	J  2pcs	K  2pcs

Ferramentas de instalação

1. Lápis
2. Fita métrica
3. Esquadro
4. Furadeira
5. Broca circular
6. Martelo
7. Estilete
8. Chave de fenda
9. Formão

Termo de Garantia

1 - O cliente precisa apresentar a nota fiscal quando precisar acionar a garantia durante o período indicado na embalagem.

2 - A garantia deste produto é de 1 ano para defeitos de fabricação (incluindo as partes) a partir da data da compra.

3 - A garantia será inválida se alguma das condições acontecer:

A) Não for apresentada uma nota fiscal com a data de compra;

B) Reparos ou modificações não autorizadas forem feitas;

C) Danos causados por não seguir as instruções contida neste manual, mau uso, fogo, água, fenômenos da natureza e outros.

4 - A garantia não é estendida para perda ou danos causados pelo envio e postagem do produto.

5 - Os termos da garantia e suas condições estão sujeitasa mudança sem aviso prévio.



05845-19-11765

"Este equipamento não tem direito à proteção contra interferência prejudicial e não pode causar interferência em sistemas devidamente autorizados".

"Este produto contém o módulo TYWE1S código de homologação: 05845-19-11765"



geonav

Importado por Alfacomex S/A
CNPJ SP 23.004.906/0001-80
CNPJ SC 23.004.906/0002-60
Av. Brigadeiro Faria Lima, 1853
São Paulo - SP - 01452-001
Validade não aplicável
Fabricado na China